

NOP Coolant Unit YTH E Serie EP (Motortyp:AE)

Typenschlüssel: TOP-YTH ① ② - ③ E VD ④ ⑤

① Motorleistung ② Motortyp*¹ ③ Fördermenge ④ DBV-Einstellung*² ⑤ Filterfeinheit

*¹ A3: Die Motordaten sind für den japanischen Markt. Bitte kontaktieren Sie uns für weitere Einzelheiten. *² siehe Seite 45

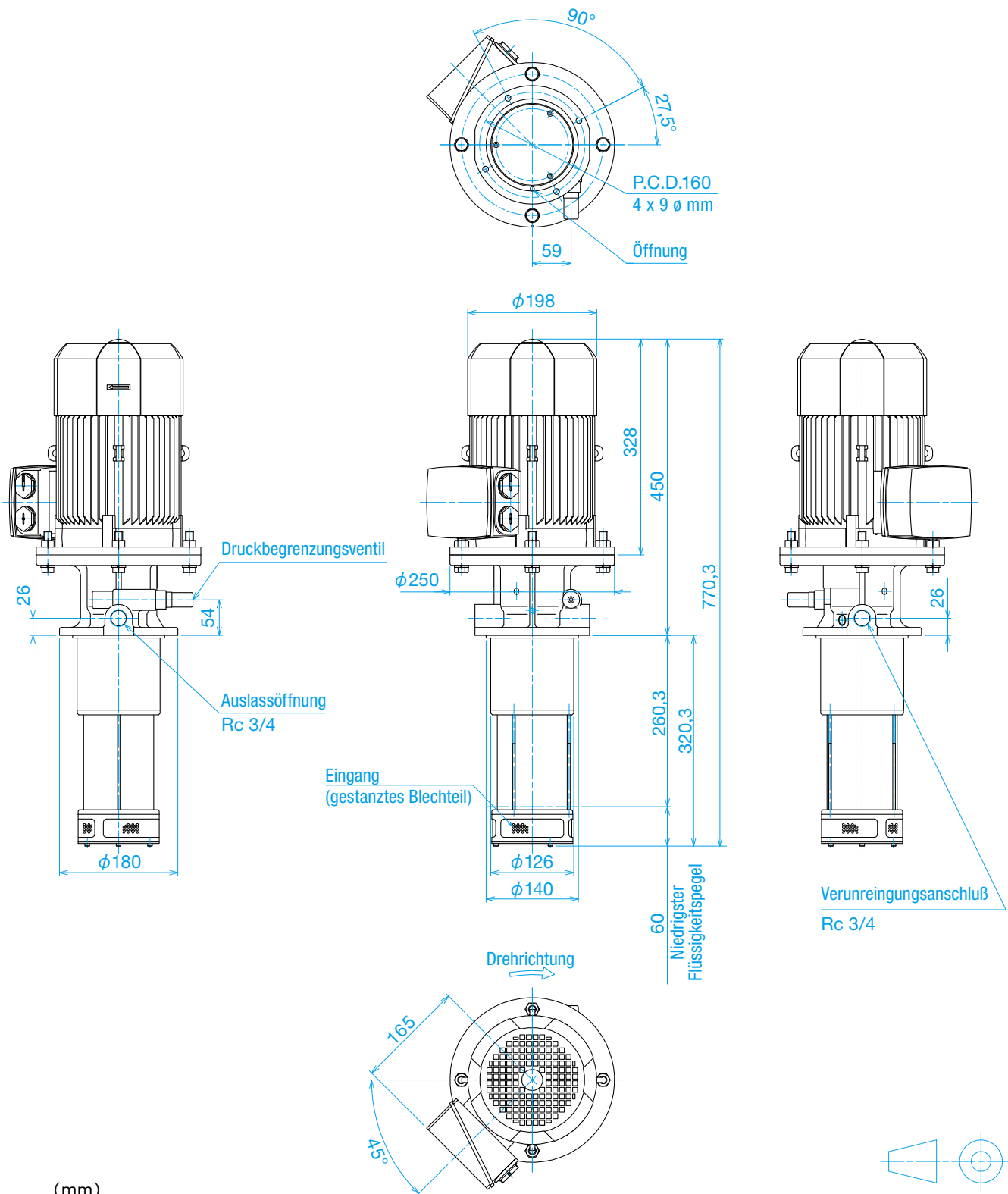

(mm)

Technische Daten

Modell	Kategorie	Motor-leistung (kW)	Fördermenge (l/min)	Maximaldruck (bar)	Gewicht (kg)
YTH 2200AE-P008EVD* C	2,2		12,0 / —	70 / —	41
YTH 2200AE-P010EVD* C			15,0 / —	70 / —	
YTH 2200AE-P016EVD* C			24,0 / —	35 / —	
YTH 2200A3-P008EVD* C			12,0 / 14,4	70 / 70	53
YTH 2200A3-P010EVD* C			15,0 / 18,0	70 / 60	
YTH 2200A3-P016EVD* C			24,0 / 28,8	35 / 30	

* ④ DBV-Druckeinstellung